**ОПИСАНИЕ:**

Приточно-вытяжной вихревой диффузор с регулируемым расходом воздуха и многофункциональной камерой статического давления.

МАТЕРИАЛ:

Стальной диффузор, окрашенный в белый цвет RAL 9010, с перегородками из черного полипропилена RAL 9005.

Статическая камера из оцинкованной стали с двойным потоком и теплоизоляцией от конденсата.

ПРИМЕНЕНИЕ:

Для потолочного монтажа с функцией одновременной подачи приточного и вытяжного воздуха. Высота монтажа: 2,5-4,1 м.

МОНТАЖ:

Крепление к подвесному потолку.

ЦЕНЫ (ПО ЗАПРОСУ)

ВхН	NMF
мм	€
595x595	

ПРИМЕЧАНИЕ: цены с включенным фильтром

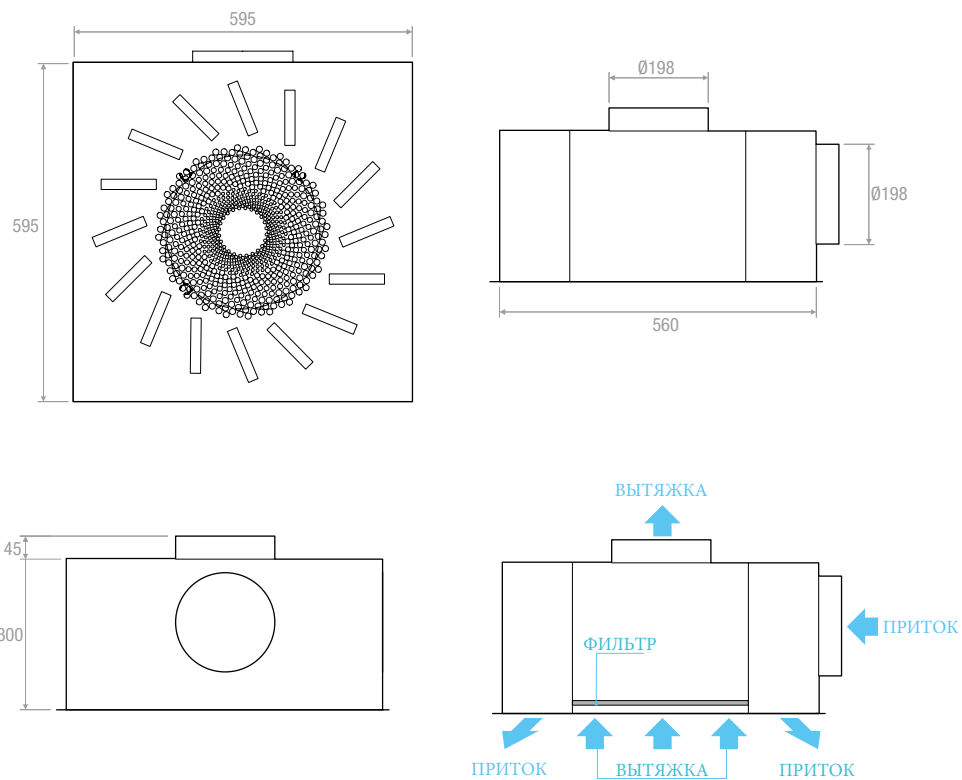
ГАБАРИТНЫЕ РАЗМЕРЫ**ТАБЛИЦА ПОДБОРА**

Модель	A _v [м²]	P [м³/ч]		L _{WA} [dB(A)]		X _(0,20) [м]		Dp _t [Pa]	
		мин	макс	мин	макс	мин	макс	мин	макс
NMF	0,0189	160	375	24	33	2,2	4,3	10	50