

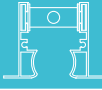



ЦЕНЫ (ПО ЗАПРОСУ)

					
КОЛ-ВО ЩЕЛЕЙ	ДЛИНА мм*	DLPCN10 €	DLPCN20 €	PDLCN €	PDLCNI €
1	800				
	1000				
	1500				
	2000				
2	800				
	1000				
	1500				
	2000				
3	800				
	1000				
	1500				
4	800				
	1000				
	1500				
	2000				

*указанная длина соответствует длине воздушного канала.

Окраска: Цвет RAL 9010-9016 + 15%, другие цвета RAL и цены по запросу.

ОПИСАНИЕ:

Линейные щелевые диффузоры с вращающимся дефлектором из аэродинамического профиля для среднего и малого воздушного потока.

МАТЕРИАЛ:

Анодированный, экструдированный алюминий, дефлектор из полипропилена черного цвета RAL 9005.

ПРИМЕНЕНИЕ:

Для потолочного монтажа, приточного и вытяжного воздуха.

Высота монтажа 2,6-4,0 м.

МОНТАЖ:

- С помощью винтов.
- Внутренней монтаж с помощью подвижной скобы.
- С помощью пружин внутри пленума.

ДОПОЛНИТЕЛЬНОЕ ОБОРУДОВАНИЕ:

- Пленум из оцинкованной стали изолированный.
- Дефлектор белый RAL 9003 по запросу.

МОДЕЛЬ:

DLPCB10: Стандартный диффузор (без заслонки и дефлекторов) (1)

DLPCB20: Диффузор с дефлекторами (1) + (2)

ЧЕРТЕЖИ

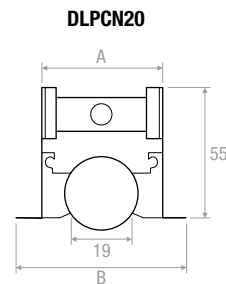
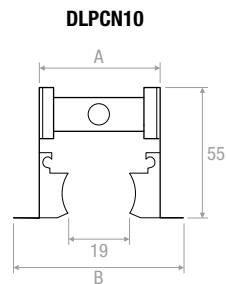

ГАБАРИТНЫЕ РАЗМЕРЫ

Количество щелей	Длина мм	Ø диаметр - кол-во патрубков	А мм	В мм	С мм	Кол-во пружин СМ	Кол-во монтажных скоб CVL
1	800	98-1	39	56	43	2	2
	1000	98-1				2	2
	1500	98-2				2	2
	2000	98-3				3	2
2	800	148-1	77	94	81	4	2
	1000	148-2				4	2
	1500	148-3				4	2
	2000	148-4				6	2
3	800	198-1	115	132	119	4	2
	1000	198-2				4	2
	1500	198-3				6	2
	2000	198-4				6	3
4	800	198-2	153	170	157	4	2
	1000	198-2				4	2
	1500	198-3				6	2
	2000	198-4				6	3

ЧЕРТЕЖИ

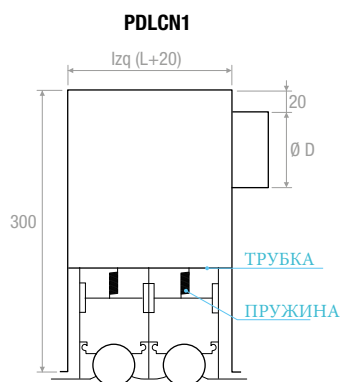

Крепление к пленуму пружинами СМ

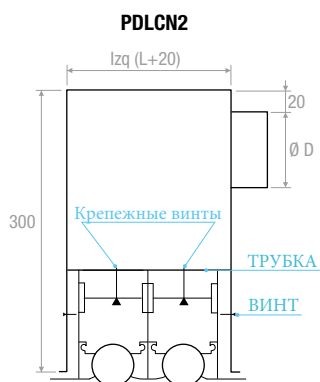

Крепление к пленуму с помощью внутренней монтажной скобы CVL-CN

ОПЦИЯ: ЗАГЛУШКИ 20 мм

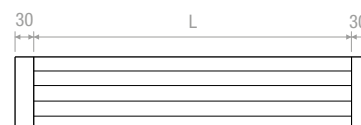

СТАНДАРТНЫЙ

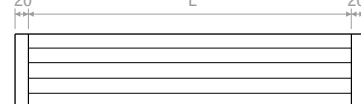

ОПЦИЯ: ЗАГЛУШКИ 10 мм

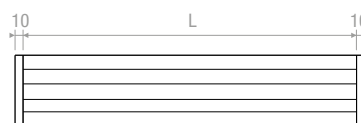

Расположение скоб CVL- CN внутри плenums



Вид сбоку позиции CVL длина до 1500 мм.

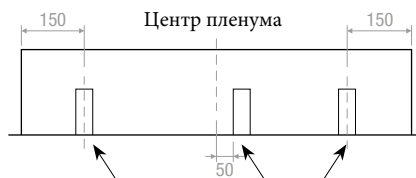

Вид сбоку позиции CVL длина более 1500 мм.

ДИАГРАММА БЫСТРОГО ПОДБОРА



ТАБЛИЦА ПОДБОРА

Модель	A_k [м²]	Q [м³/ч]		L_{WA} [dB(A)]		$X_{0,25}$ [м]		Dp_t^* [Pa]	
		мин	макс	мин	макс	мин	макс	мин	макс
DLPCN1 1000	0,00620	60	140	-	42	3,3	7,7	10	50
DLPCN2 1000	0,01240	120	260	23	44	4,3	9,4	10	50
DLPCN3 1000	0,01860	170	370	24	46	4,8	10,4	10	50
DLPCN4 1000	0,02480	210	470	24	46	5,0	11,1	10	50

*без выравнивателя потока, калибровочная заслонка полностью открыта.

Пример наращивания в длину

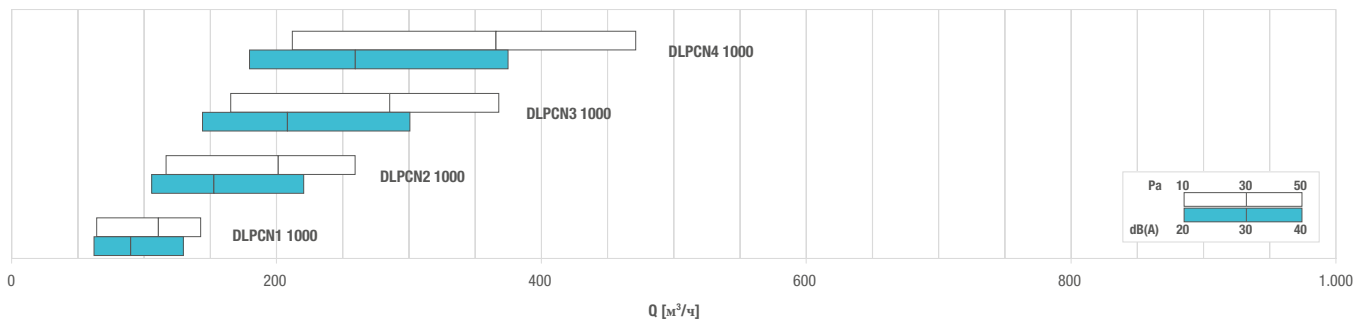

1
Вставьте пластину в профиль в указанном направлении.

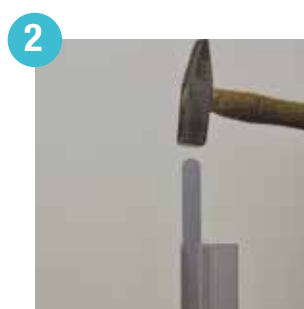

2
Вставьте пластину до тех пор, пока она не войдет на 10/15 мм в точку фиксации.



3
Соедините 2 части.

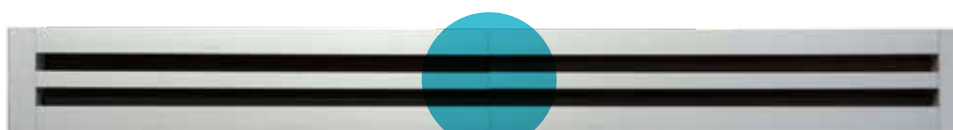

Точка соединения

АКСЕССУАРЫ

		€
CVLCB 1-4 ЩЕЛЕЙ		
CM ПРУЖИНА		
CG КРЮЧОК		
CCCN Комплект для наращивания в длину (2 шт.)		

